

CATIA V5

Durch das Herstellungsverfahren bedingte Geometrieaenderungen (Anspritzung, Auswerfermarkierungen, etc.) zulaessig. Einzelheiten der Ausfuehrung bleiben dem Hersteller ueberlassen. / The manufacturing-related geometry changes (injection point, ejectors marks, etc.) allowed. Design of the details are left to suppliers discretion.

| Revision level Indice Aenderungsstand | | Revision Record Désignation Beschreibung der Aenderung | Changed Modifié Geändert | Date Datum | Approved Approuvé Geprueft | Date Datum |
|---|------------------------|--|--------------------------------|---------------|----------------------------------|---------------|
| Drawing Dessin Zeichnung | Part Pièce Solid | | | | | |
| | | | | | | |

Intended For Welded Screw Ø
Pour Goujon Soudé à Filets Couchés Ø
Aufnahme fuer Schweissbolzen Ø

Tensile Force (N)
Tenue au serrage (N)
Schlaufenhaltekraft (N)

Elongated Hole
Boutonnière
Langloch
6,2 x 12,2 ± 0,2 mm

Panel Thickness
Epaisseur Support
Blechdicke
1,7 - 2,3 mm

Bundle Ø
Toron Ø
Buendel Ø

Material
Matière
Werkstoff
PA66 hitzestabilisiert, schlagzaeh modifiziert
PA66 heatstabilized, impact modified

Tolerances
Dimension without tolerances details to:
Tolérances
Cotes sans tolérances:
Toleranzen
Masse ohne Toleranzangaben nach:

PERFORMANCE SPECIFICATION
AUSFUEHRUNG SPEZIFIKATION

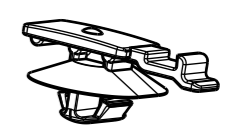
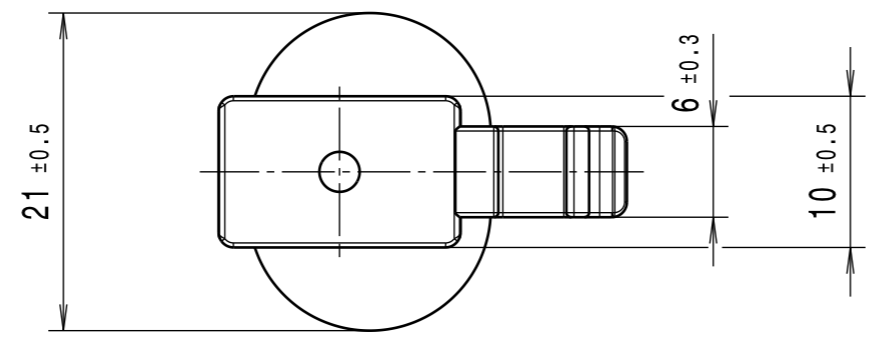
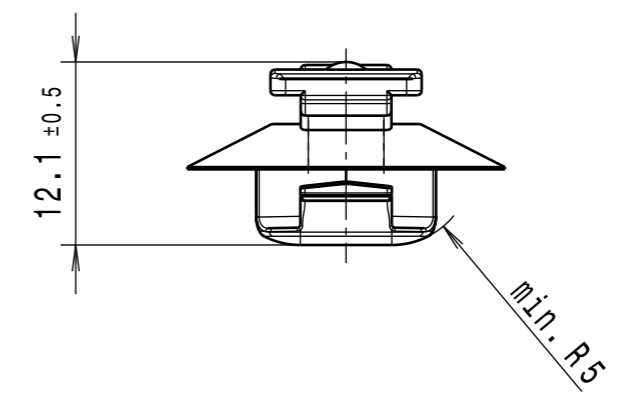
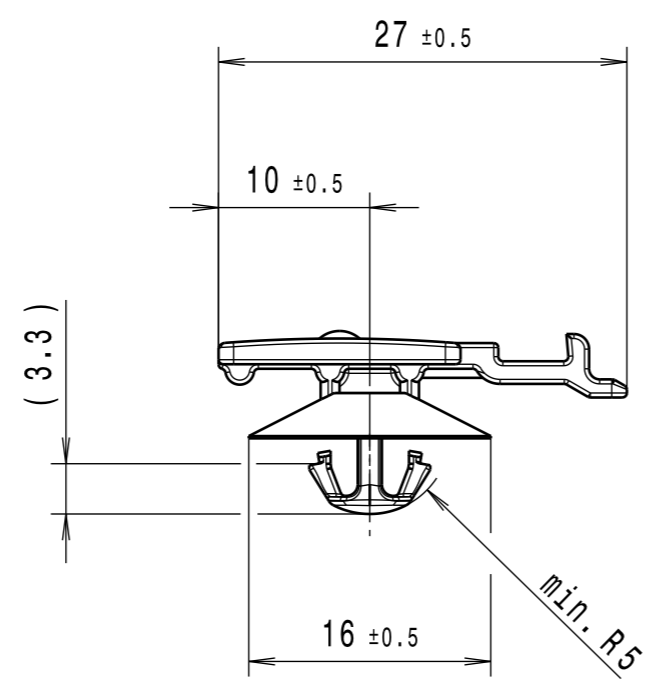

1:1

Ausdruck nur zur Information /
Printed copy for information only

The copyright of this drawing is reserved by HELLERMANN TYTON. It is issued on condition that it is not reproduced, copied or disclosed to a third party, either wholly or in part, without the consent of HELLERMANN TYTON.
La propriété de ce plan est réservée à la société HELLERMANN TYTON. Il est distribué à condition qu'il ne soit pas reproduit, communiqué ou révélé à une tierce partie, soit complètement ou en partie, sans le consentement de la société HELLERMANN TYTON.
Weitergabe sowie Vervielfaeltigung dieser Unterlage, Verwertung und Mitteilung ihres Inhalts nicht gestattet, soweit nicht ausdruecklich zugestanden. Zuwiderhandlungen verpflichten zu Schadenersatz. Alle Rechte fuer den Fall der Patenterteilung oder Gebrauchsmuster-Eintragung vorbehalten.

Drawn
Dessiné Par
Gezeichnet
Adler
22.07.10
Approved
Approuvé Par
Geprueft
Schiwek
22.07.10
HellermannTyton
Téléphone: +33 (0) 1 30 13 80 00
Télécopie: +33 (0) 1 30 13 80 60
Telefon: +49 (0) 41 22 / 701 - 1

Scale
Echelle
Maszstab
2:1, 1:1
Project Number
Numéro de projet
Projektnummer
10-0028
Title
Titre
Benennung
YCKKSFT62x122PT1,7-2,3_90°
Drawing-No
Plan-No
Zeichnungs-Nr
10-0028-001-CSG
Format
D.Size
A3
Sheet
Page
Blatt
1 / 1